

NOTICE DE MONTAGE

HABILLAGE

POUR

TELESCOPIQUE

2 VANTAUX PARALLELES

Montage de l'habillage et des couvre-joints pour portes bois 40 mm dans un châssis Télescopique.

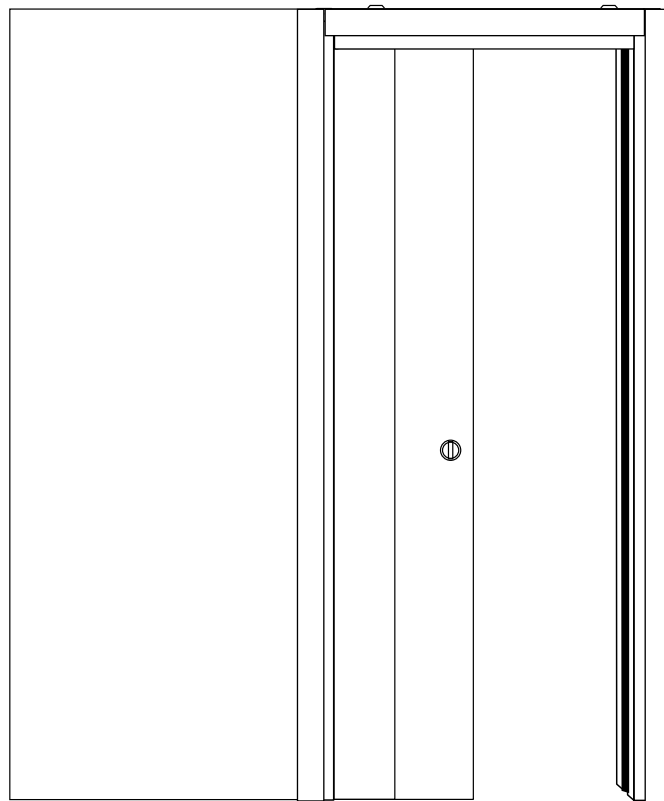

LISTE DES PIÈCES

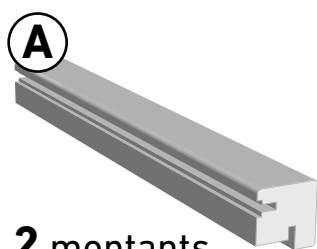

A
2 montants
de passage

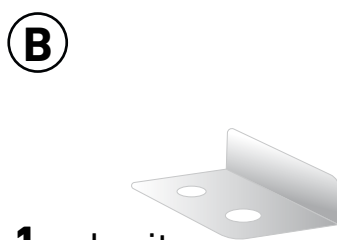

B
1 gabarit
en métal

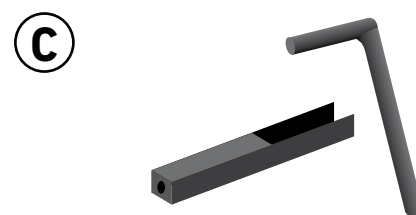

C
8 clés de fixation
en plastique

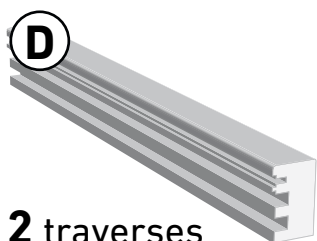

D
2 traverses

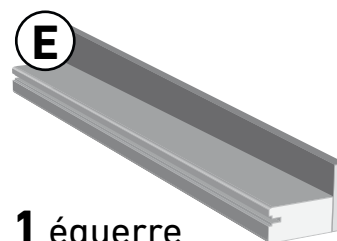

E
1 équerre

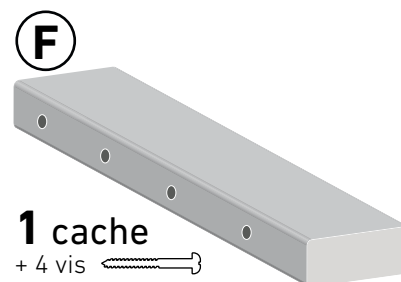

F
1 cache
+ 4 vis

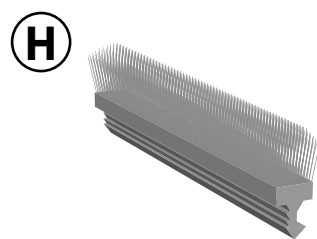

H
4 joints-brosse

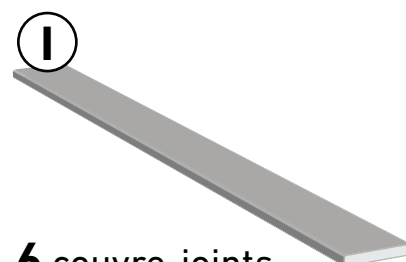

I
6 couvre-joints
en option (colis séparé)

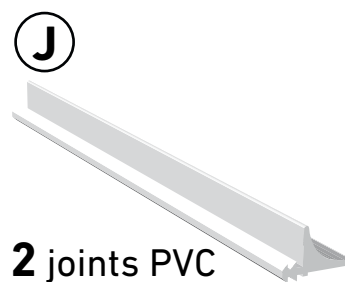

J
2 joints PVC

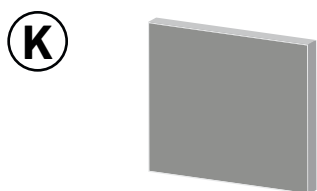

K
3 cales

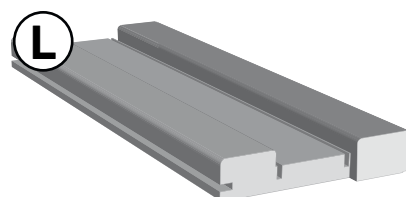

L
1 montant
de butée

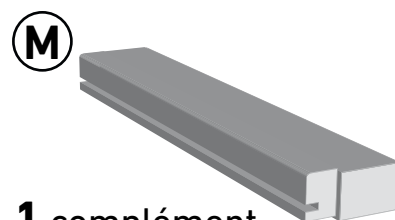

M
1 complément
de butée

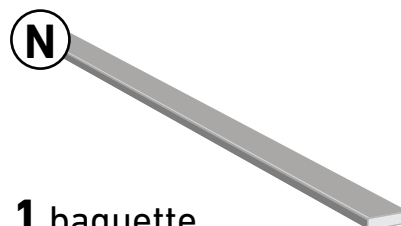

N
1 baguette
de liaison

OUTILS NON FOURNIS

- 6 vis à bois 4/30
- 6 vis à plaques de plâtre 3.5/25
- Perceuse avec foret à bois ø4mm
- Colle type silicone
- Serre-joints
- Mètre

- Pince coupante
- Scie à bois
- Niveau
- Gants
- Ciseau à bois
- Marteau

1

Sortir les portes du châssis et visser le cache sur la porte de fond. Insérer les 4 vis fournies dans les trous prévus à cet effet.

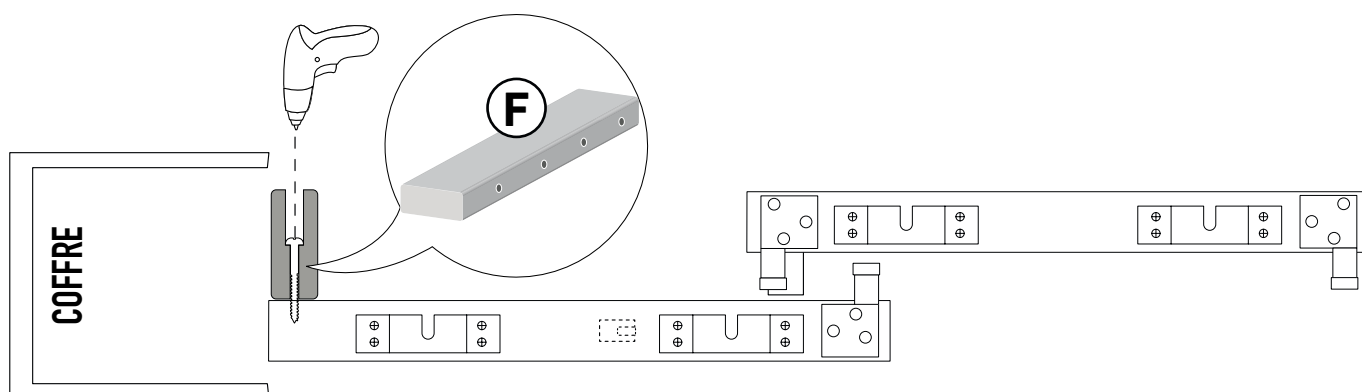

2

Mesurer la hauteur sous le porte-rail du châssis sur sol fini : _____

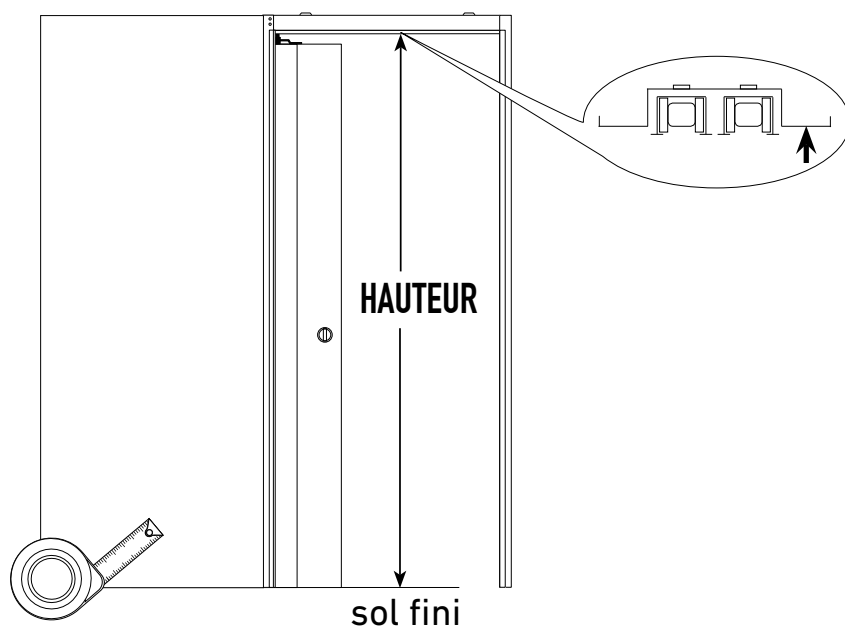

3

Couper les 2 montants de passage à cette hauteur avec une scie à bois.

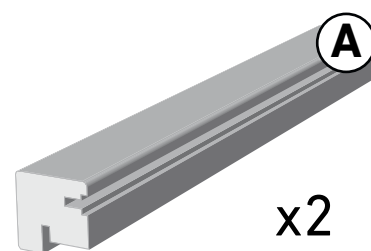

4

Poser les 2 montants face à face. Faire 2 trous de 4mm dans chacun avec le gabarit.

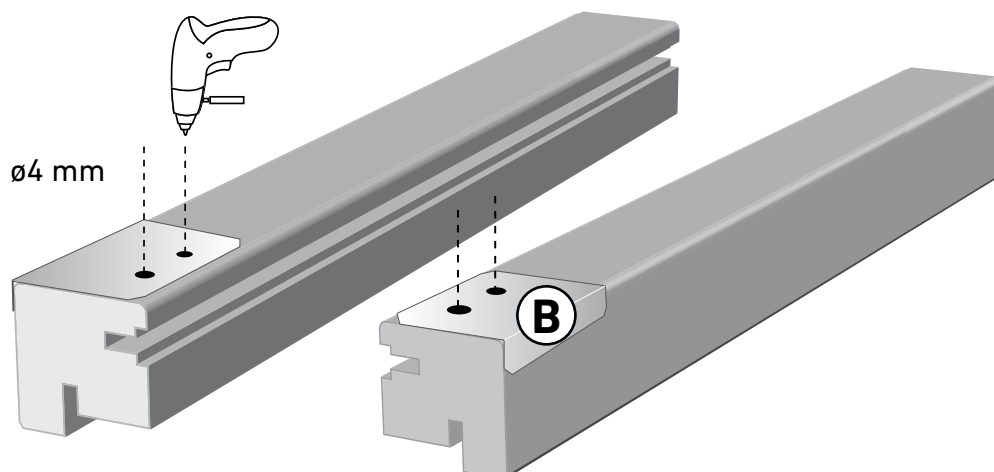

5

Si le guide au sol a été installé avec les tenons, réaliser une encoche de 15x15x42 mm avec un ciseau à bois de l'autre côté de chaque montant de passage (à l'extrémité non percée).

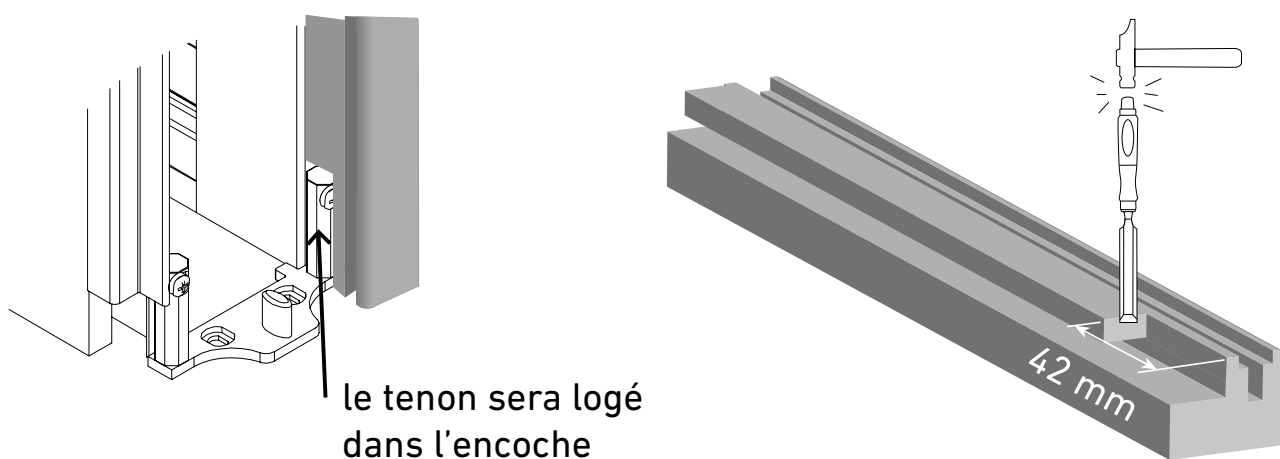

6

Glisser les joints-brosse gris dans la rainure en forme de T. Couper l'excédent au cutter ou aux ciseaux.

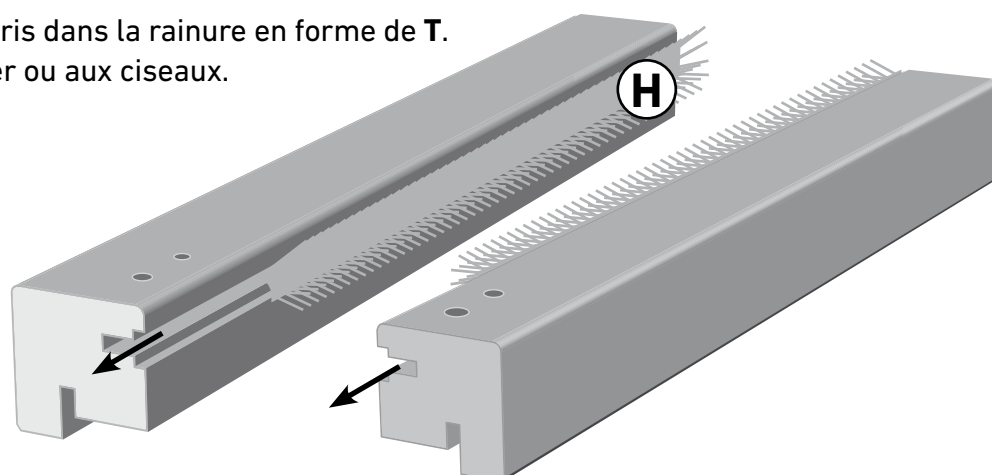

7

À l'aide d'un pistolet, déposer de la colle silicone dans l'autre rainure de chaque montant de passage.

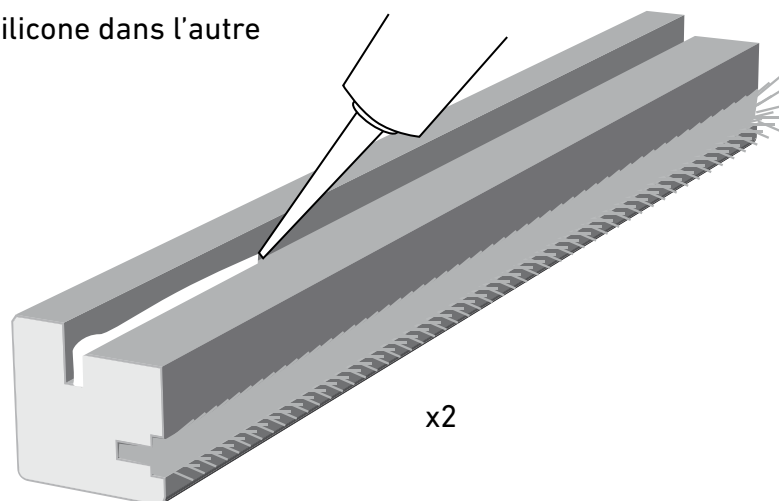

8

Glisser un montant sur chaque face du châssis, côté porte.
Joints-brosse vers l'intérieur, trous en haut.
Appuyer pour assurer une bonne adhésion bois/métal.

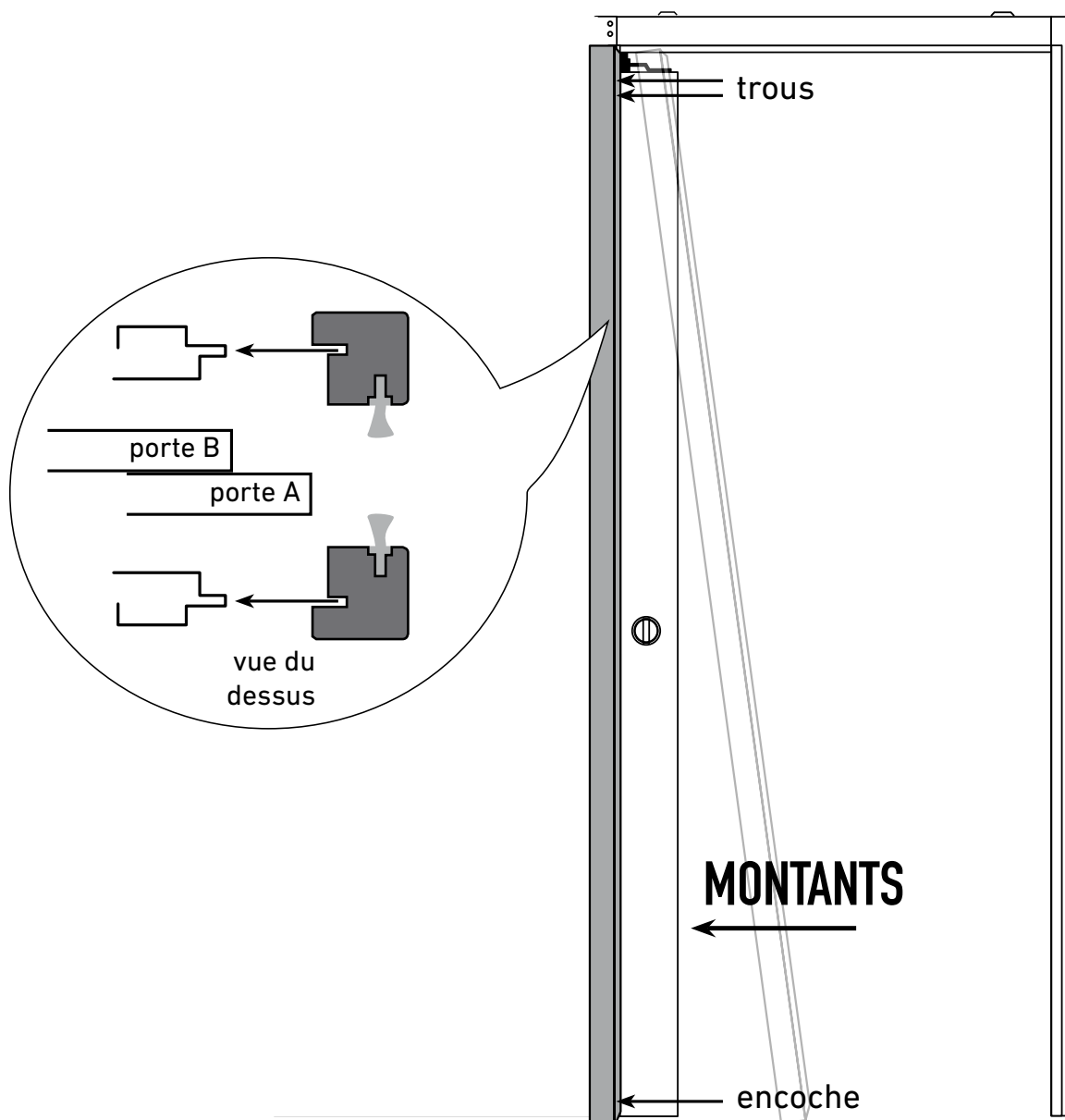

9

Déterminer le sens du montant de butée **A** en fonction des portes. La porte de butée sera face au montant de butée. Vue éclatée :

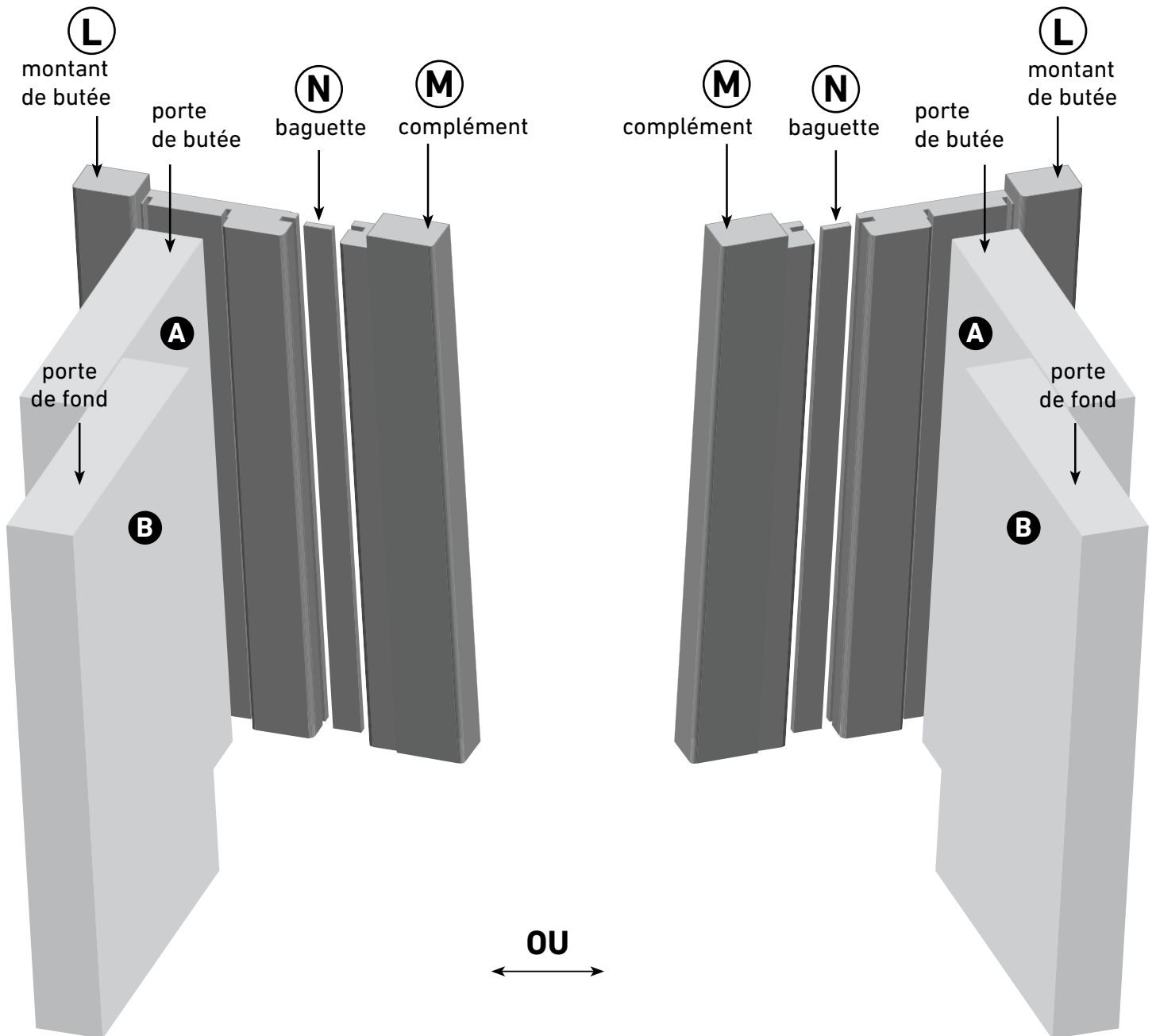

10

Couper le montant et le complément de butée de la même hauteur que les montants de passage. **Attention à couper du bon côté pour garder l'encoche en haut ! Elle sert à extraire les rails.**

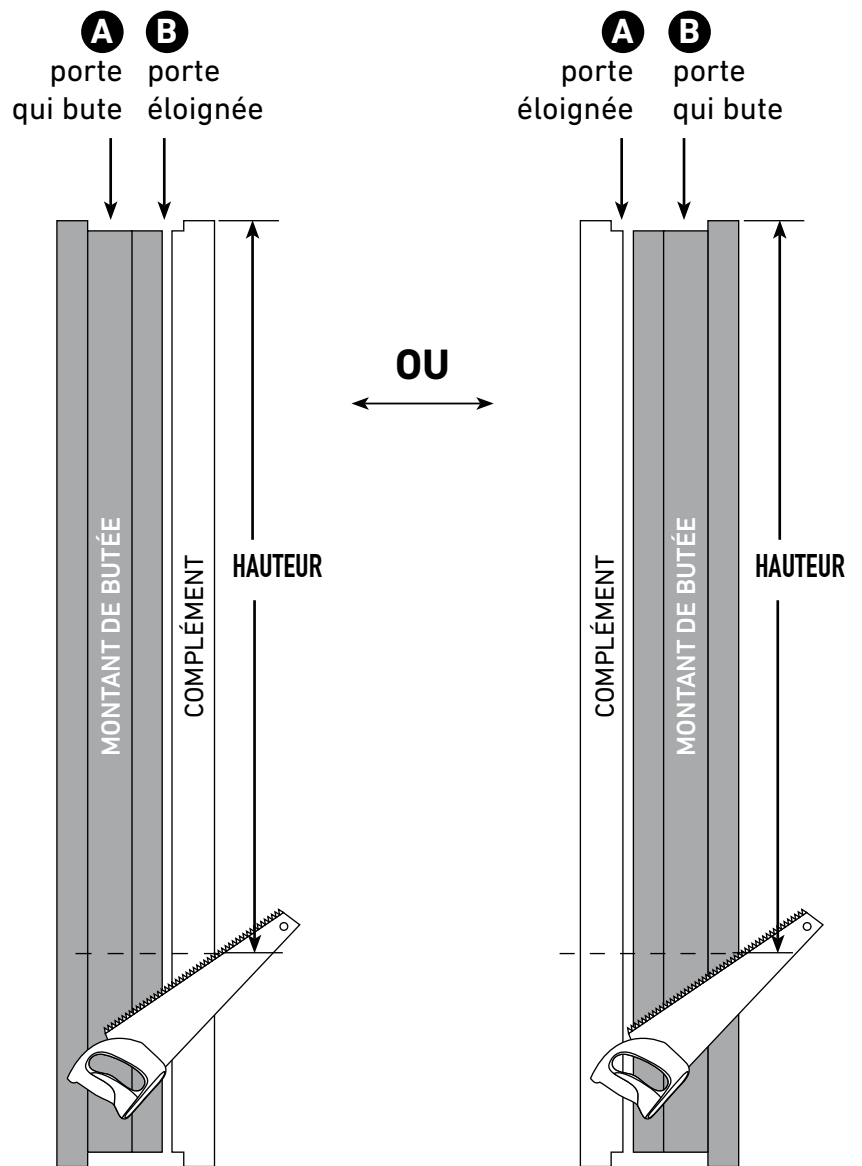

11

Faire 2 trous de 4 mm dans le montant de butée et le complément en utilisant le gabarit.

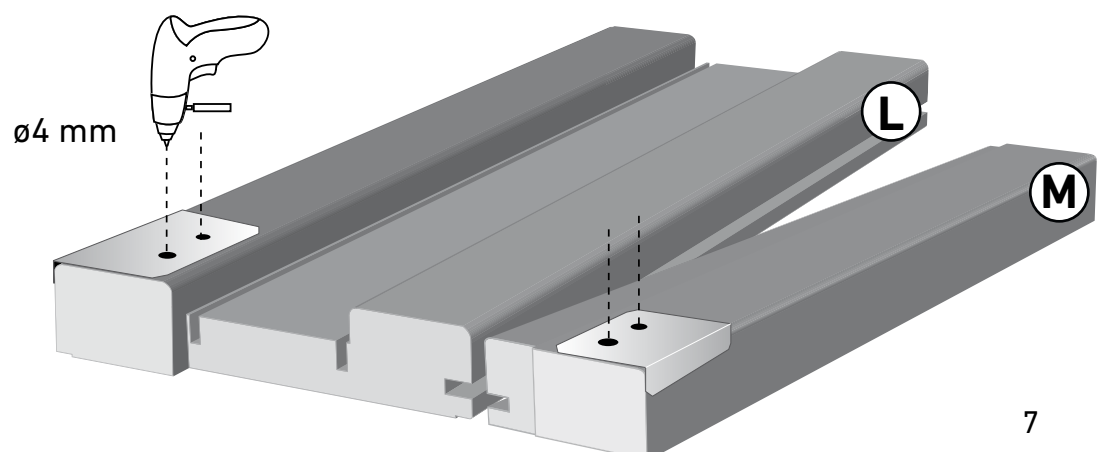

12

Couper la baguette de liaison à hauteur de l'encoche. Déposer un point de colle en haut, au centre et en bas de la baguette. Assembler les 3 pièces à l'aide d'un maillet.

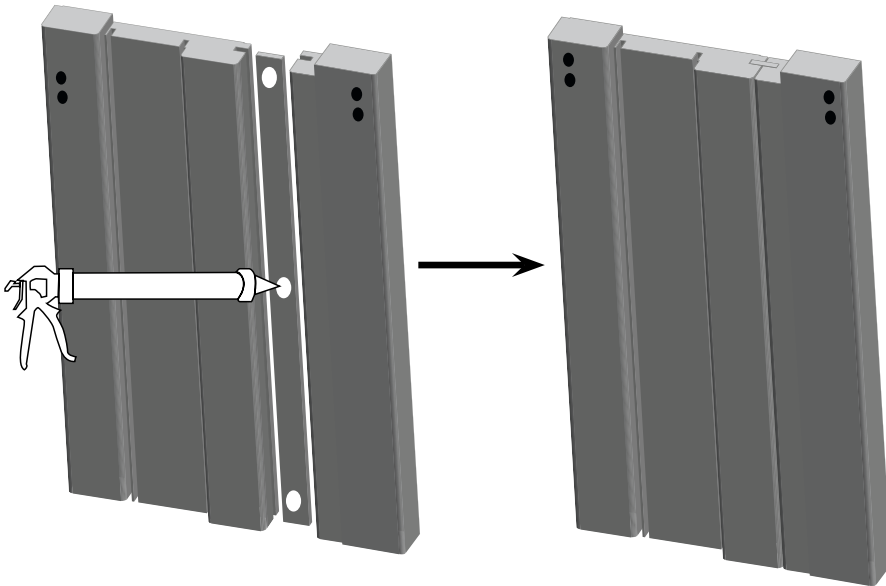

13

Fixer les 3 cales en bois sur le montant de butée métallique du châssis, en évitant les encoches. Utiliser une vis à plaque de plâtre 3.5/25 au centre de chaque cale.

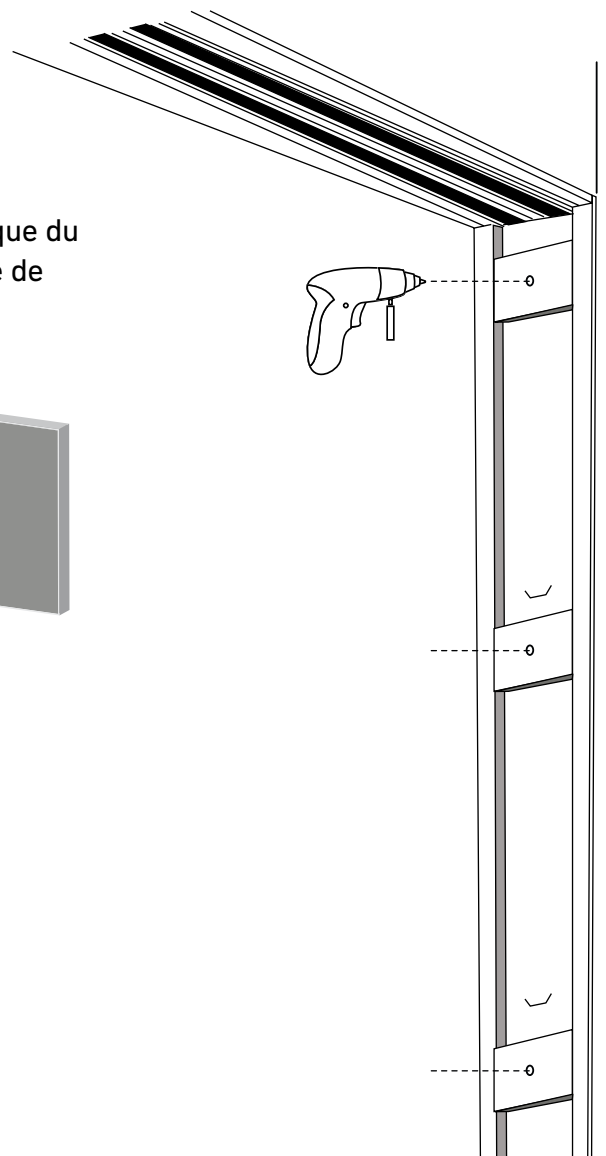
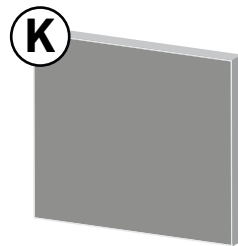

14

Déposer de la colle silicone sur les bords du montant métallique.

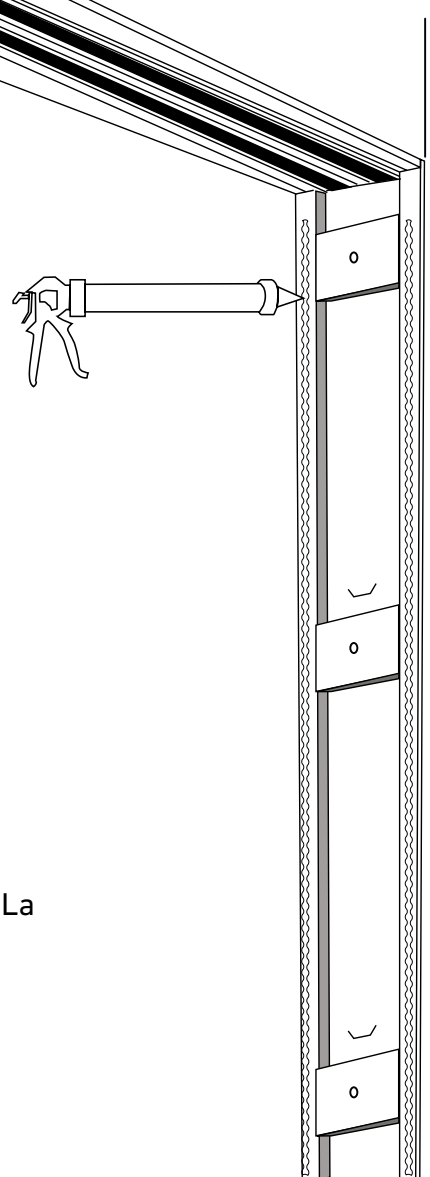

15

Insérer le montant de butée en bois en poussant pour l'enclencher. La coupe droite doit être en bas.

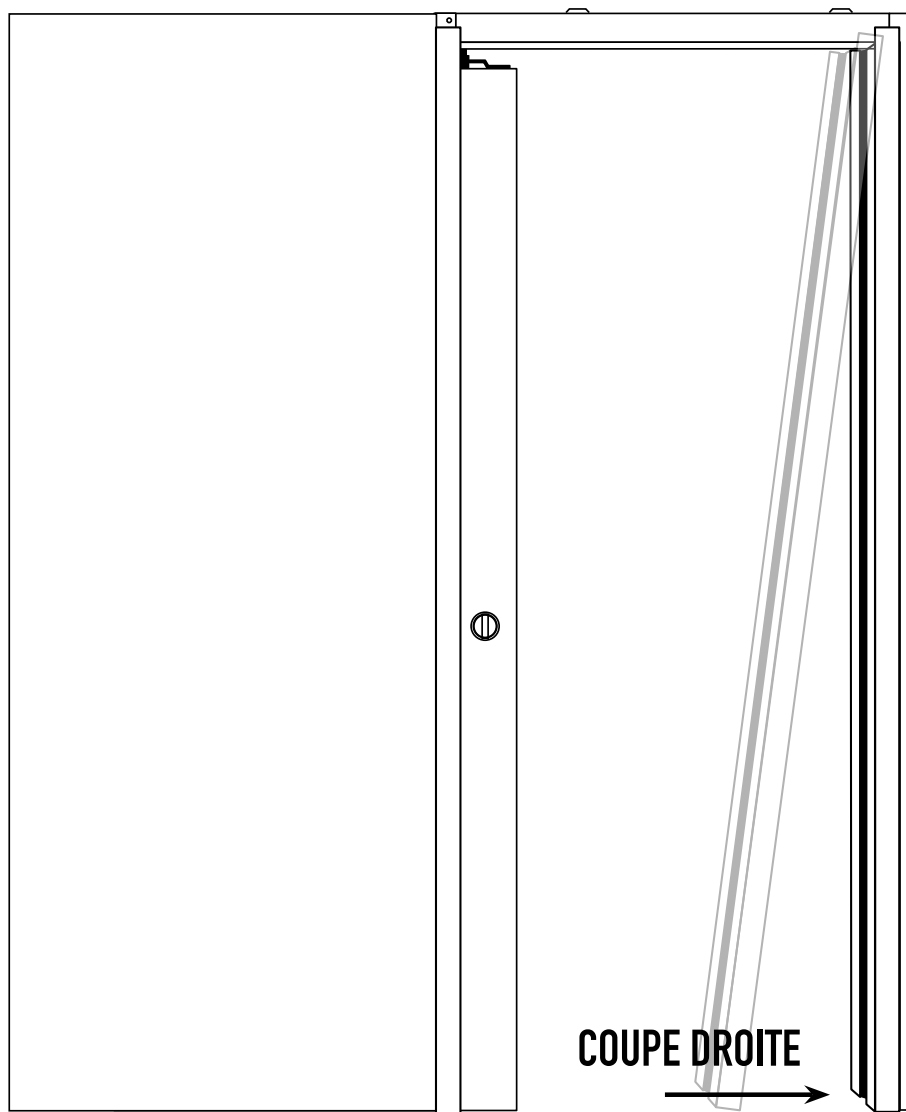

16

Visser le montant de butée dans les cales en bois en passant par la rainure centrale. **Pré-percer le bois avant pour éviter les fissures.** Utiliser trois vis à bois 4/30.

Positionner les vis au fond de la rainure pour ne pas gêner les joints PVC qui viendront s'y insérer.

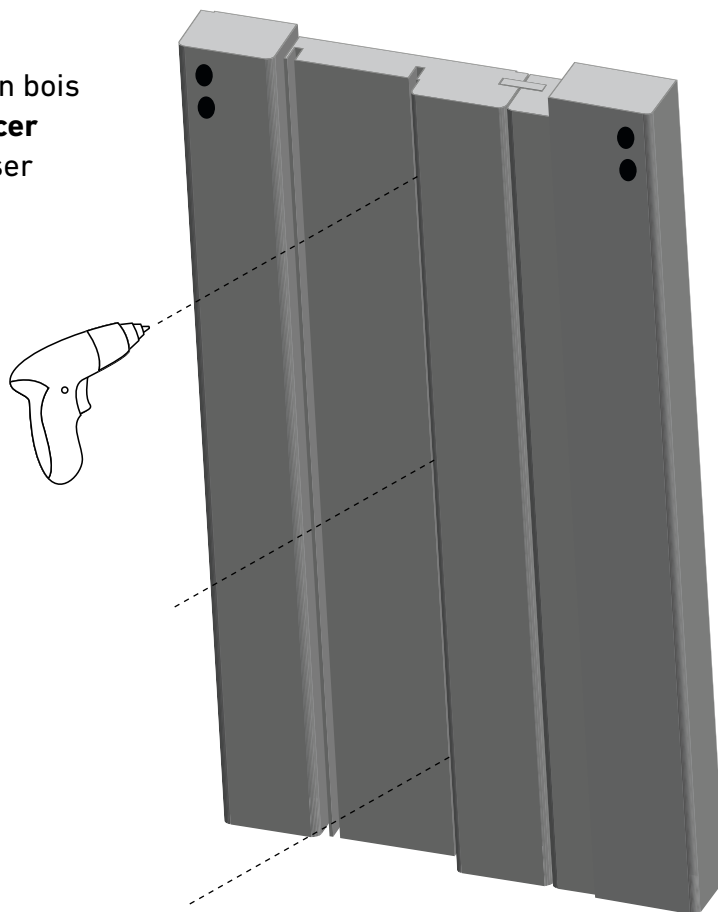

17

Insérer les joints blancs dans les rainures et couper l'excédent.

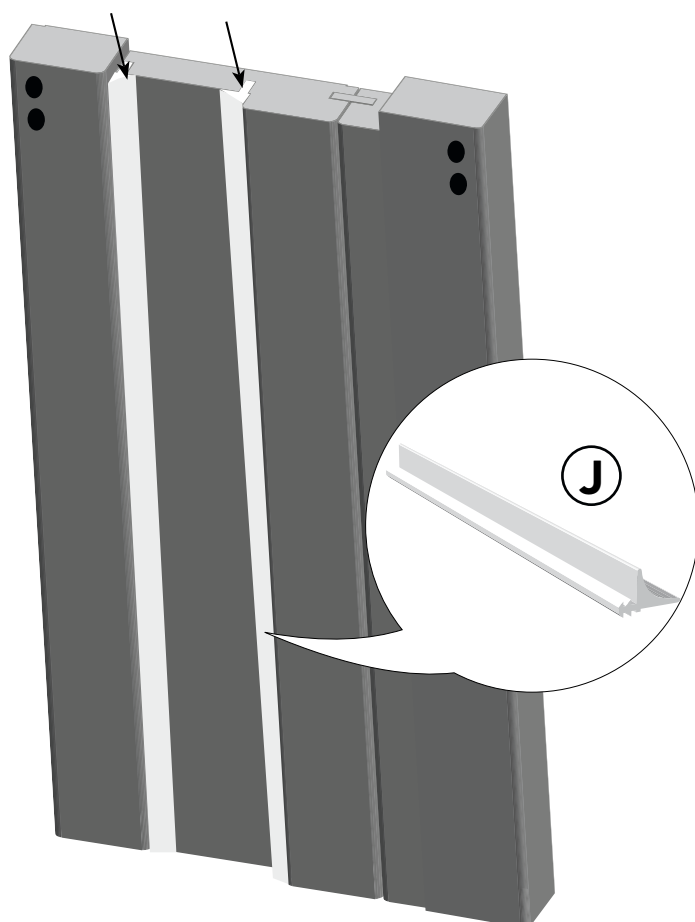

18

Fermer les portes. Marquer la position des butées de fin de courses sur les rails. Ouvrir les portes et déclipser les butées des chariots. Visser les butées à fond au niveau du marquage. Elles serviront à stopper la course des chariots lors de la fermeture des portes.

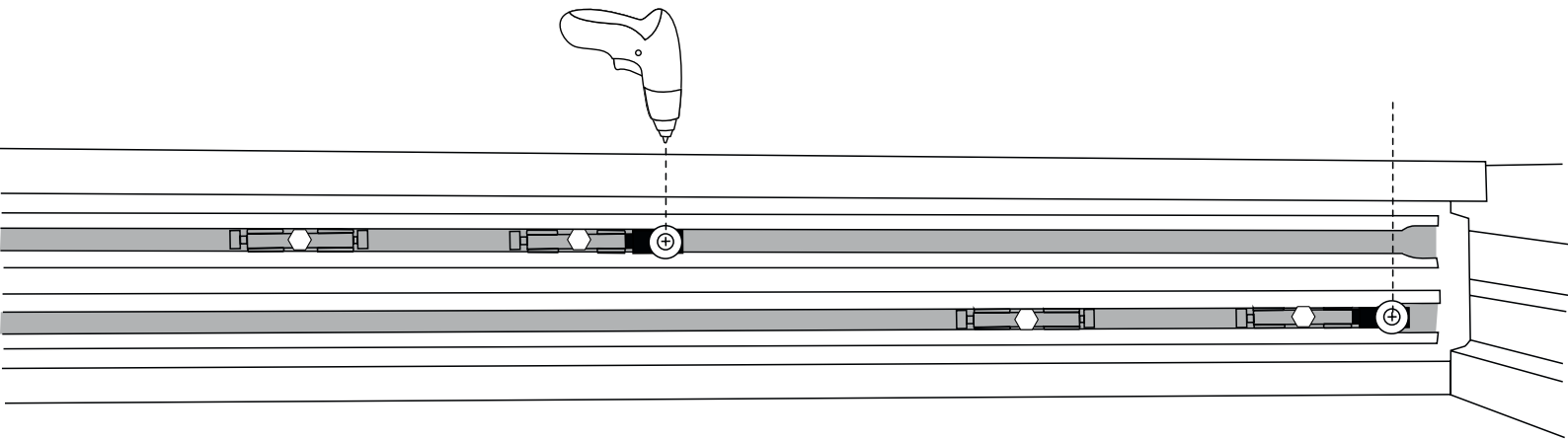

VUE DU DESSOUS

19

Mesurer la distance entre les montants bois posés pour déterminer la longueur des traverses :
_____ mm.

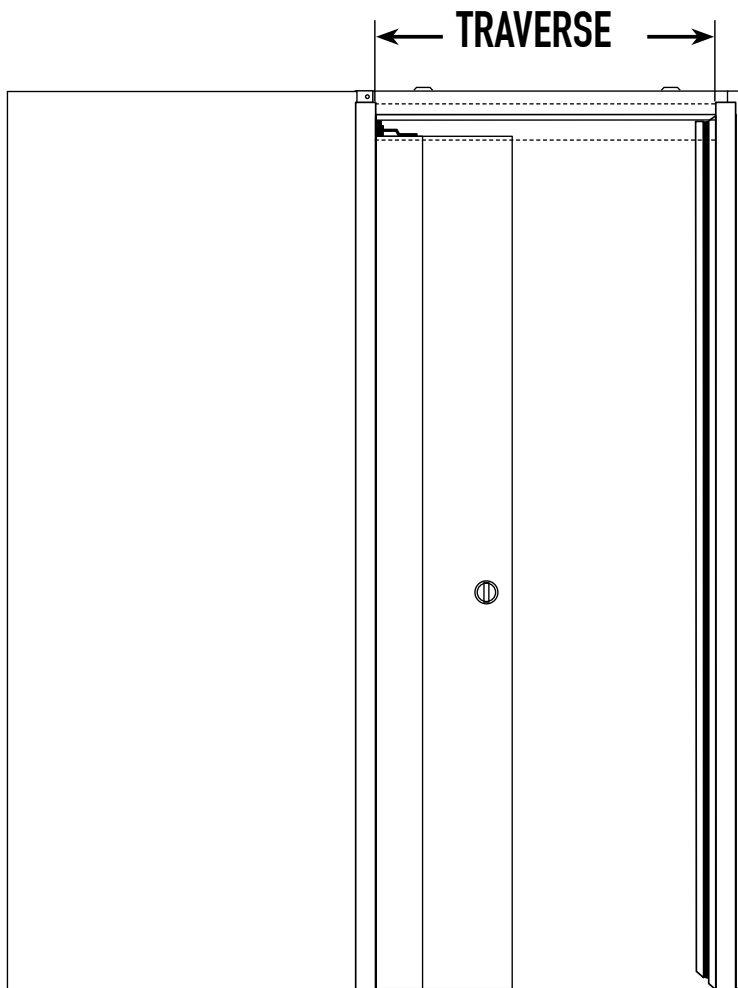

20

Couper les traverses à cette longueur (une pour chaque face).

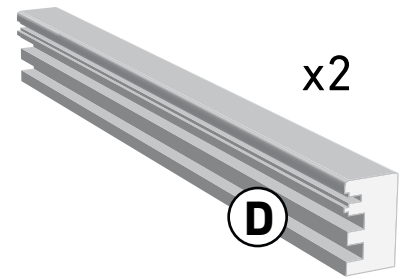
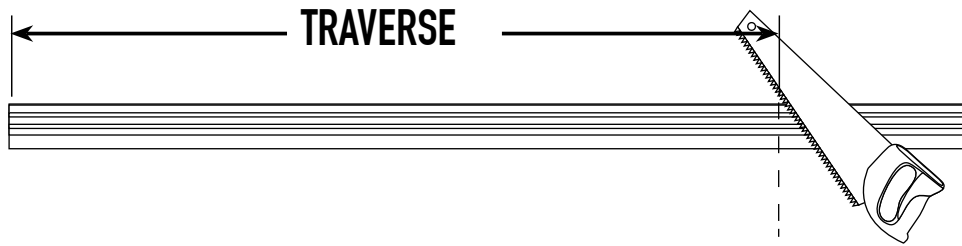

21

Assembler 8 clés de fixation dans les embouts.

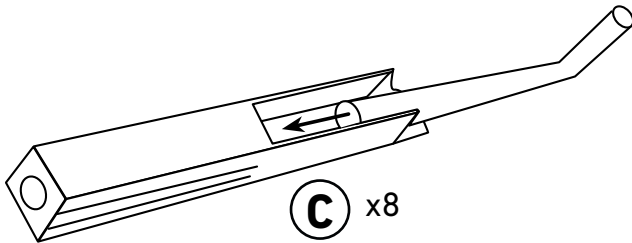

22

Insérer 2 clés de fixation à chaque extrémité des 2 traverses.
Placer un joint-brosse dans une seule des traverses et couper l'excédent.

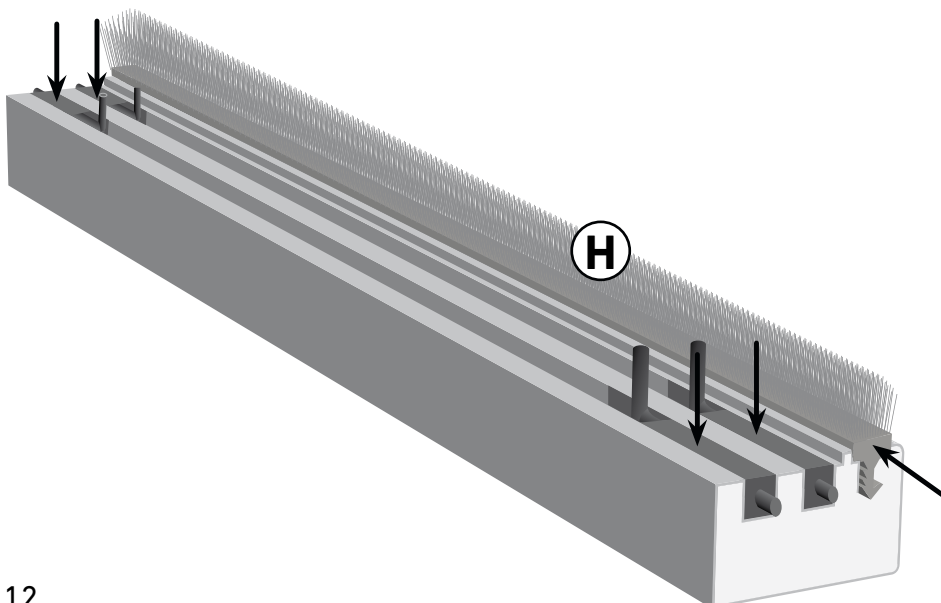

Les traverses viendront se placer ici.

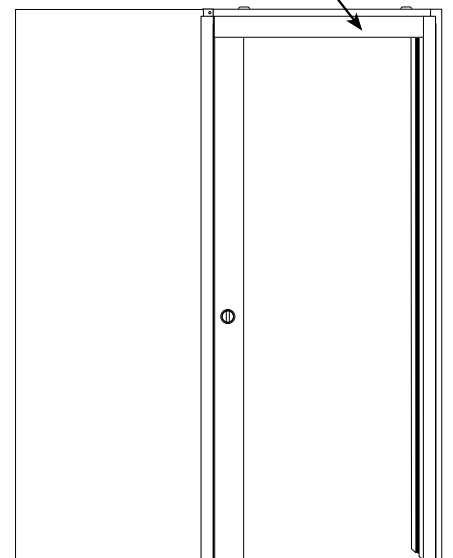

23

Déterminer le placement des traverses et de l'équerre. Mesurer la longueur de l'équerre (entre la porte de fond et le complément de butée). **Attention : mesurer portes fermées.**

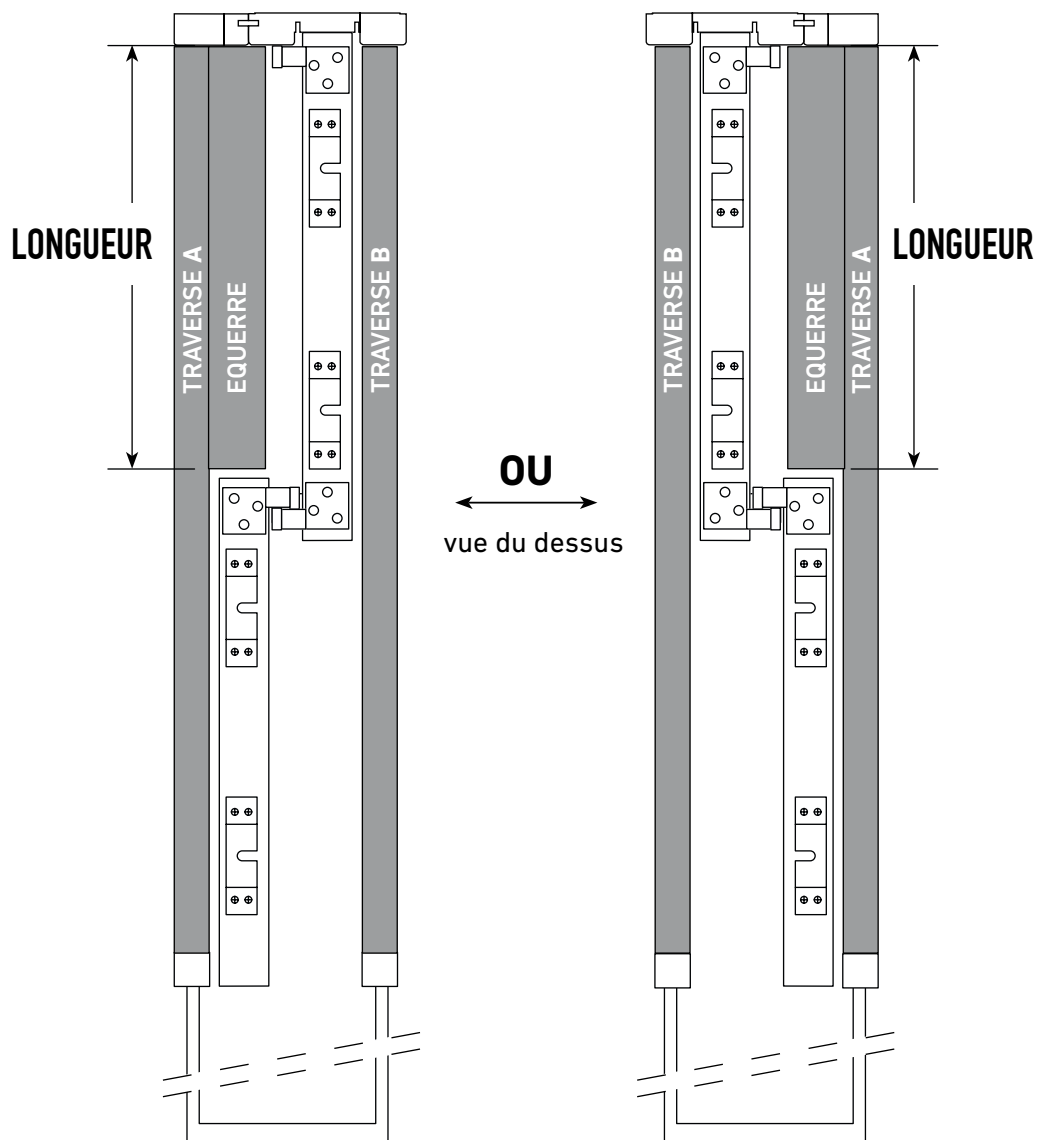

24

Couper l'équerre à cette longueur. Elle va servir à masquer l'espace. Insérer et couper un morceau de joint-brosse sur toute la longueur.

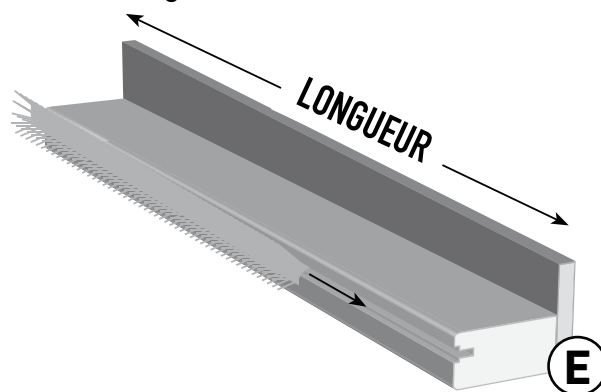

25

Vérifier le placement de l'équerre. La placer au bord de la traverse **A** et pré-percer avec un foret à bois 4mm, à 70mm de chaque bord. Fixer avec 2 vis à bois 4/30. Avec un cutter, couper le haut des clés du côté concerné pour éviter qu'elles ne gênent l'équerre. **Attention à bien laisser les clés saillantes sur les côtés.** Insérer un morceau de joint-brosse dans la traverse.

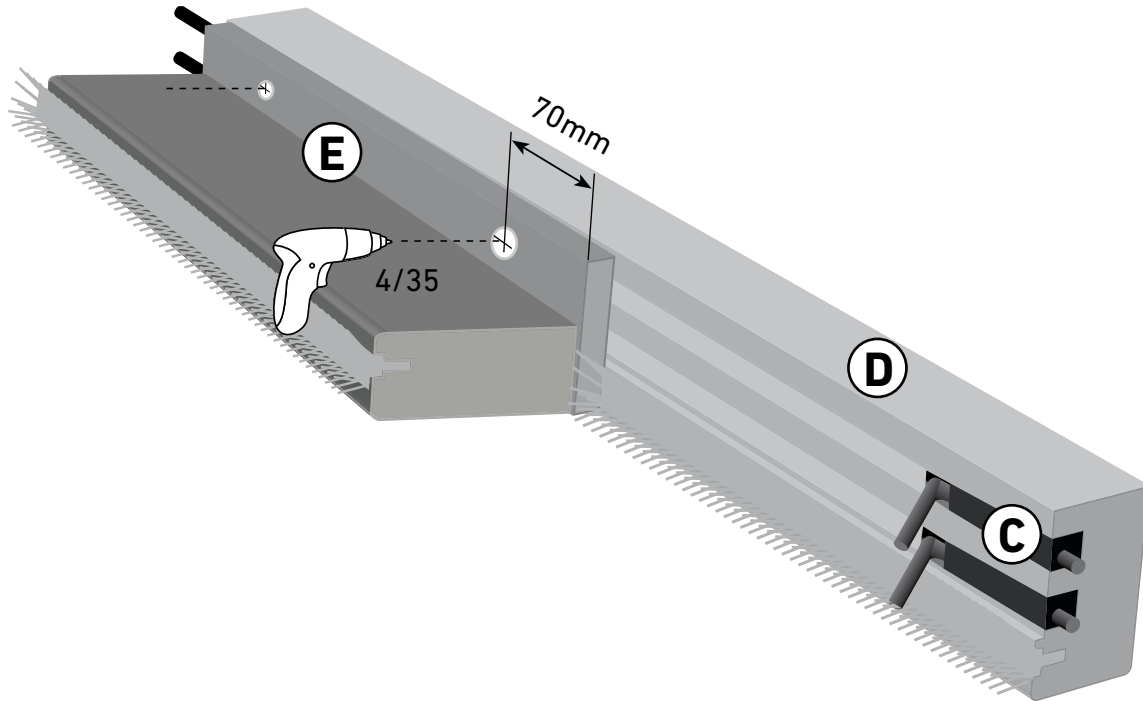

26

Placer la traverse **A** entre le montant de passage et le montant de butée. Commencer par le côté équerre (1). Insérer les clés de fixation dans les trous. La traverse doit tenir solidement en place.

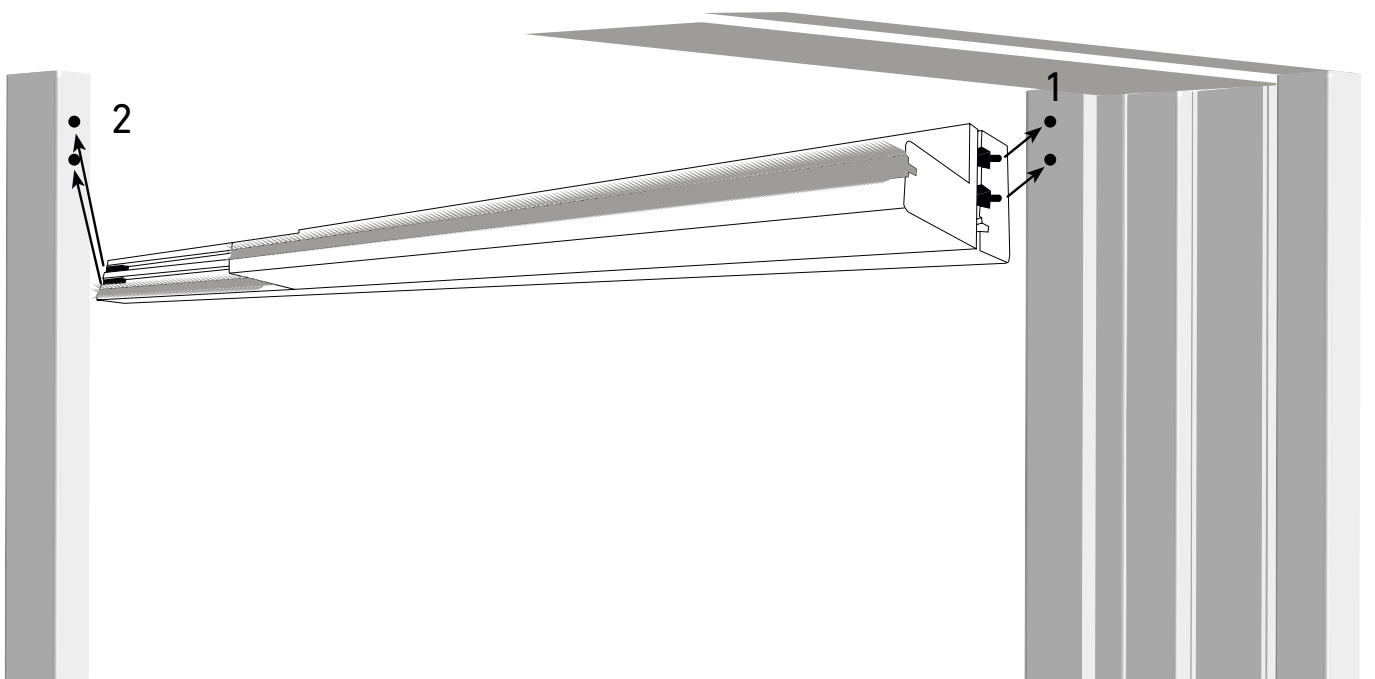

27

Placer la traverse **B** sur l'autre face. Faire coulisser les clés pour la faire tenir. **Couper l'excédent de toutes les clés avec une pince pour éviter de rayer la porte.**

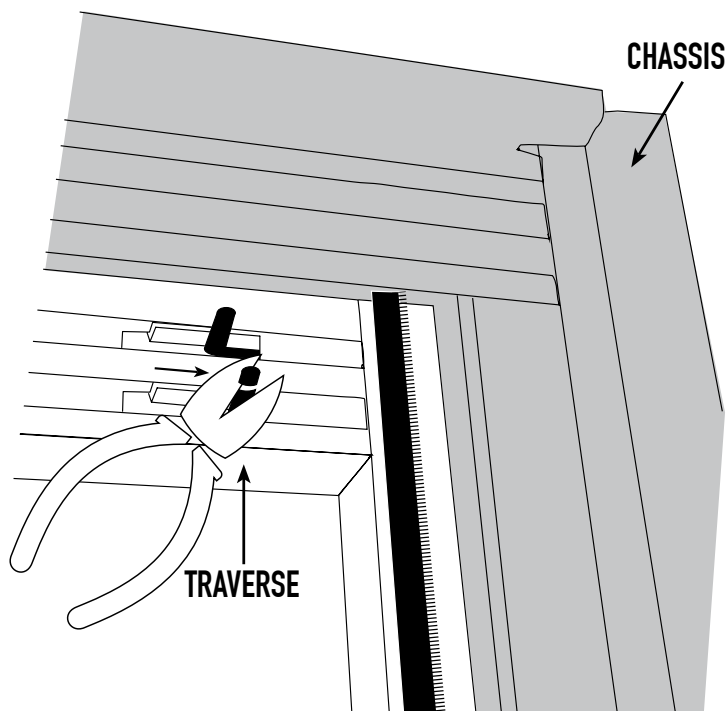

28

Les couvre-joints en bois en option (colis séparé) servent à masquer la jonction entre l'habillage et les plaques de plâtre.

Mesurer la hauteur des 4 couvre-joints verticaux et les couper avec une scie à bois. Les coller à cheval sur l'habillage et la plaque de plâtre. Maintenir avec des serre-joints pendant le temps de prise de la colle.

Répéter l'opération avec les deux morceaux horizontaux. Bravo, le montage est terminé !

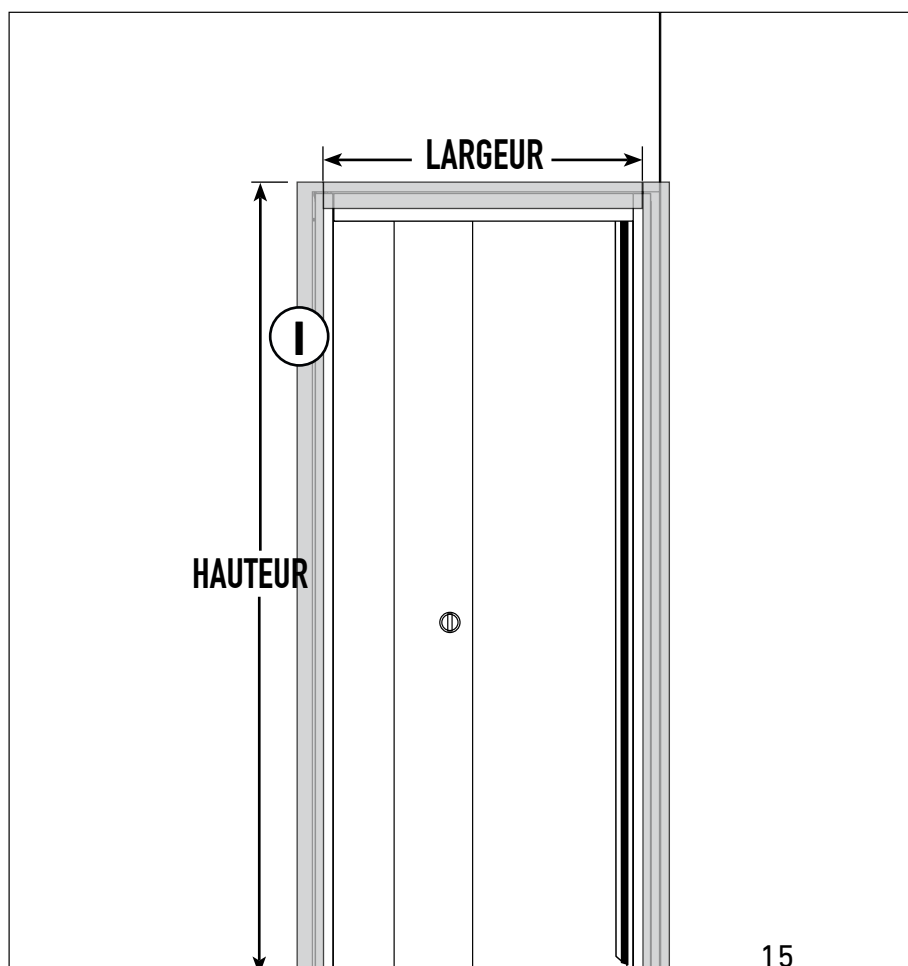

Vous avez des questions ? Nous allons y répondre !

Par e-mail via info@eclisse.fr

Par téléphone au **02 98 90 56 96**

Regardez nos vidéos de montage
sur [youtube.com/c/eclissefr](https://www.youtube.com/c/eclissefr)

www.eclisse.fr